



Saugbox SBO Rail



Copyright Richter & Sohn GmbH

- Kraftvolles Saugen von Schotter aus dem Schwellenfach und Weichenbereich, wo der Einsatz mit Greifern nicht wirtschaftlich ist.
- Durch „Wippen“ des Saugschlauches muss kein weiterer Bediener im Gefahrenbereich der Saugkrone arbeiten („Ein-Mann-Betrieb“).
- Die hydr. drehbare Saugkrone erleichtert das Arbeiten auf festem Schotter.
- Die Adapterplatte am seitlichen Anbautisch ermöglicht eine geringere Hanghöhe und erleichtert das Arbeiten unter der Oberleitung.
- Die Sprüheinrichtung mit 200 Liter Wassertank bindet den feinen Staub.
- 50° Schwenkeinrichtung mittels oben liegendem Hydraulikzylinder.

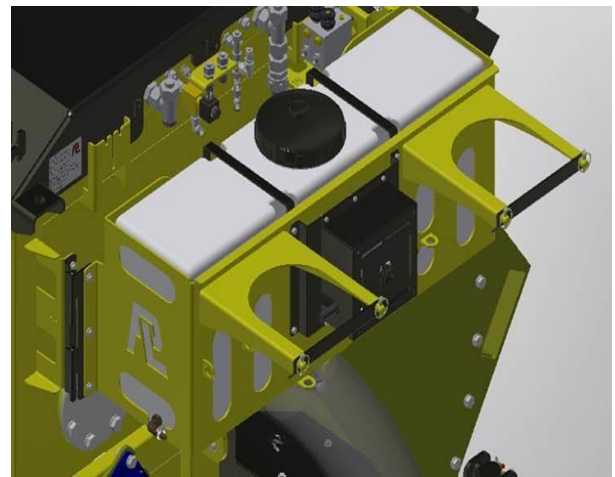
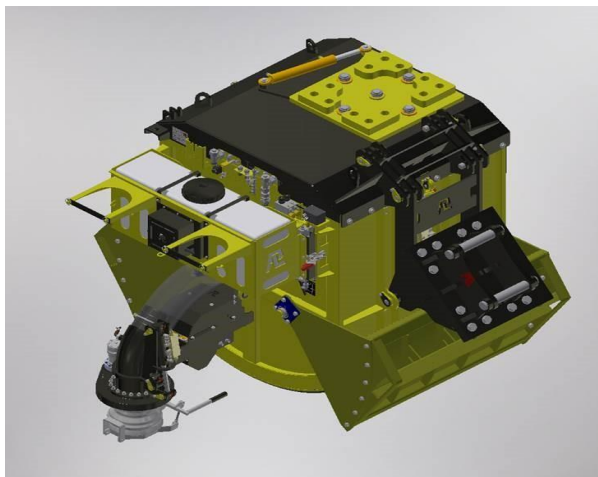

Technische Daten

Änderungen vorbehalten

Dienstgewicht:	1.900 kg
Gewichtsklasse Trägergerät:	14,5 – 25 t
Behälter-Volumen:	1.000 L
Standard Saugtiefe:	600 mm
Benötigter Oelstrom:	90 -150 ltr./min.
Betriebsdruck:	300 bar
Saugkraft:	17.000 m³/h
Transportmaße (B x L x H):	1.705 x 1.715 x 1.945 mm