

Schwellenfachgreifer 280

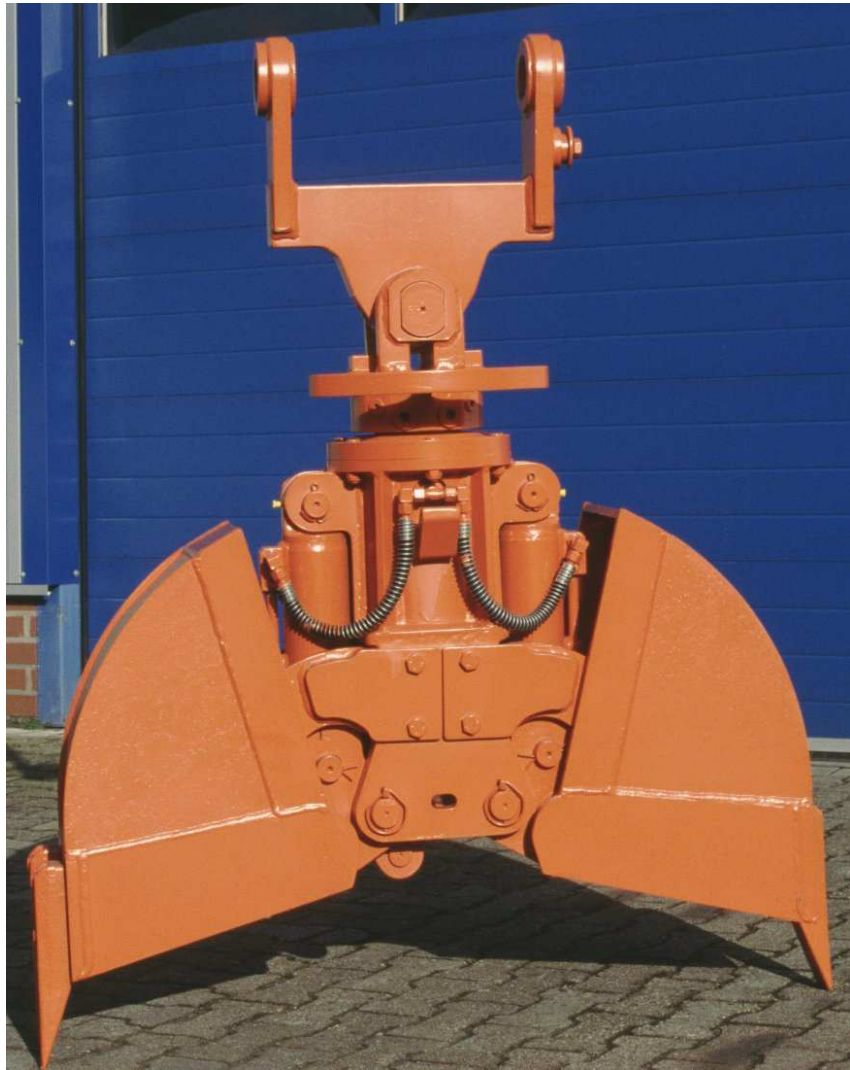

Der „**Schwellenfachgreifer 280**“ wurde speziell für den Gleisbau in einer extrem niedrige Bauform entwickelt, wodurch auch Arbeiten unter Fahrleitungen möglich sind.

Konstruktionsmerkmale:

- Niedrige Bauform
- Kompaktdrehmotor endlos hydr. Drehbar
- Schneiden aus hochfesten Feinkornstahl
- Geschmiedete Schraubzähne
- Schlauchschutzbügel für die Hydraulikanschlüsse am Drehmotor

Unser Schwellenfachgreifer ist bereits seit Jahren erfolgreich in vielen Gleisbaufirmen im Einsatz und ist dort nicht mehr weg zu denken.

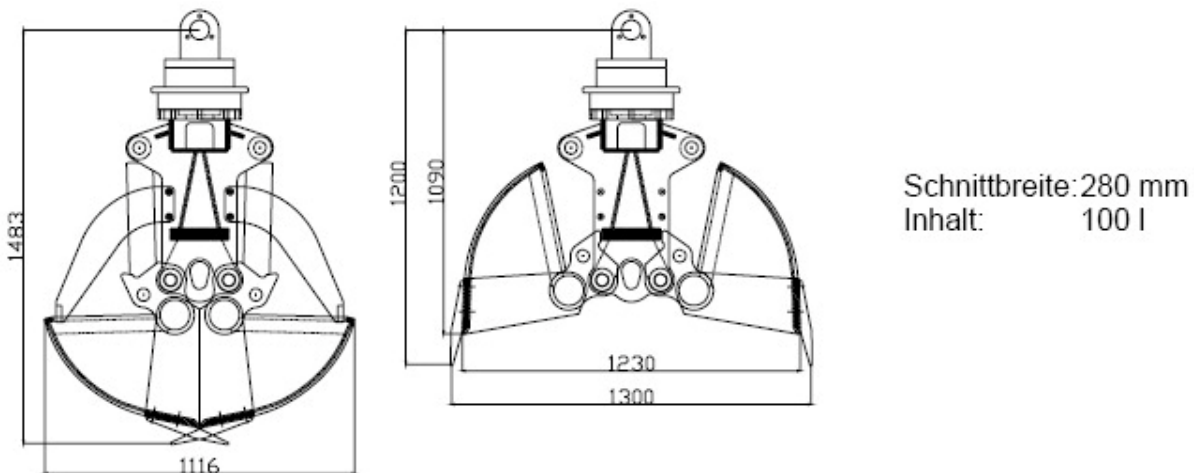

Technische Daten

Technische Änderungen vorbehalten

Baggergewichtsklasse	13 - 20 t
Transportmaße B/H/T	siehe Zeichnung
Gewicht	400 kg
Betriebsdruck	max. 350 bar Greifer max. 250 bar Drehfunktion
Anschlüsse	Greiffunktion: G 3/4" Drehfunktion: G 1/2"
Inhalt	100 l
max. Tragfähigkeit	4000 kg
max. Schließkraft	37 KN
Schnittbreite	280 mm

* Je nach Schnittbreite / Modell

Richter & Sohn GmbH - Am Weiher 24 - 50189 Elsdorf
Tel : (02271) 76 74 88 Fax: (02271) 76 74 97