

Universalzange



Die „Universalzange“ dient in erster Linie zum Verladen und Verlegen von Schienen und Schwellen und kann darüber hinaus auch für leichte Stopfarbeiten genutzt werden. Die robuste und durchdachte Bauweise macht diese Zange zu einem unverwüstlichen Multitalent.

Konstruktionsmerkmale:

- Niedrige Bauform
- Kompaktdrehmotor endlos hydr. drehbar
- Integrierte Druckbegrenzung für die Greiffunktion
- Greifarme mit materialschonenden Alubacken
- Schlauchschutzbügel für die Hydraulikanschlüsse am Drehmotor

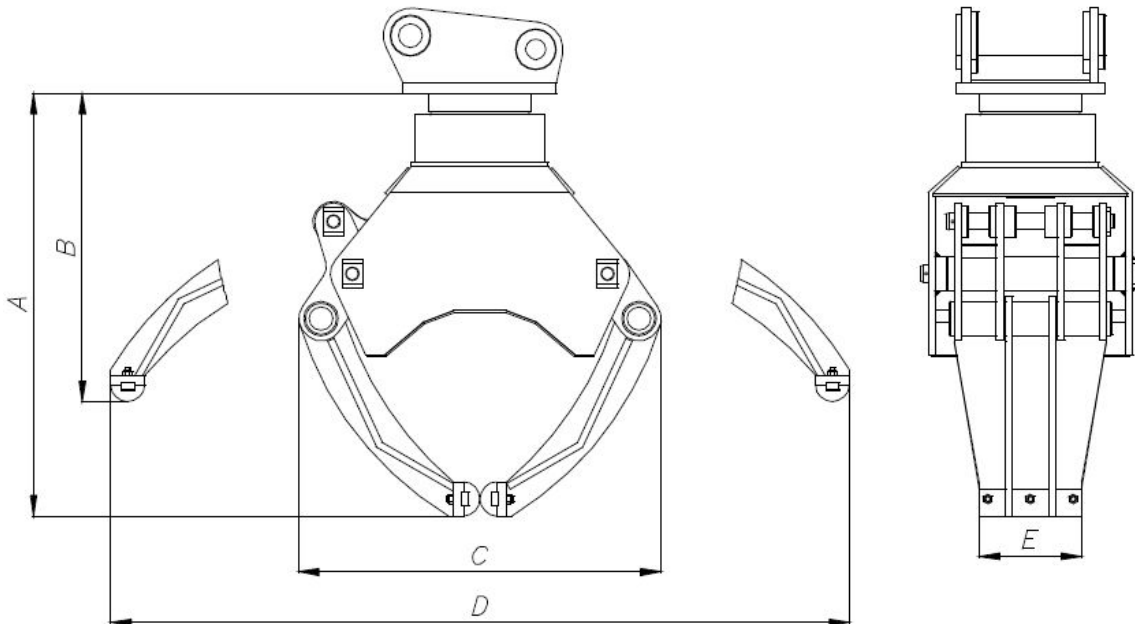

Technische Daten

Technische Änderungen vorbehalten

Baggergewichtsklasse	13 - 24 t
Maße in mm	A 1240 B 905 C 1065 D 2170 E 300
Gewicht	800 kg
Betriebsdruck	max. 300 bar Greifer max. 250 bar Drehfunktion
Anschlüsse	Greiffunktion: R1" Drehfunktion: R 1/2"

Richter & Sohn GmbH - Am Weiher 24 - 50189 Elsdorf
Tel : (02271) 76 74 88 Fax: (02271) 76 74 97